

ins-BANK-RE-2101 室内用スタンドランプ バンカズライトRE シリーズ

お客様へ お買い上げ有り難うございます。ご使用前にお読みのうえ、正しくお使いください。  
本冊子は必ず保管してください。

各部の名称・付属品

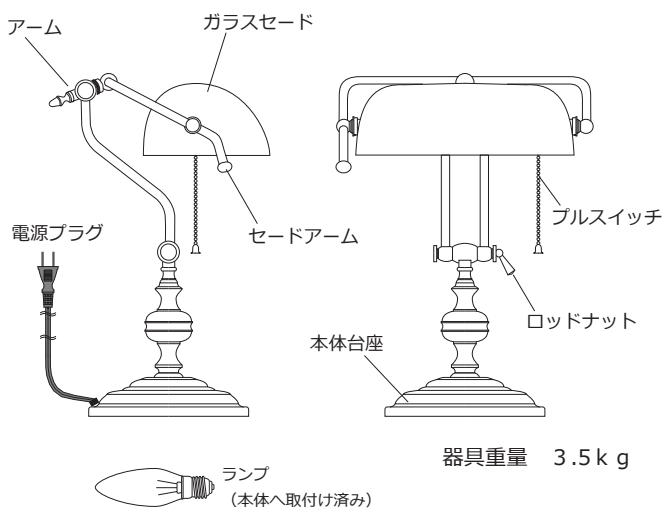

警告

- 布や燃えやすいものでおったりかぶせたりしないで下さい。火災の原因となります。
- 不安定な場所や、燃えやすい物の近くで使用しないで下さい。(カーテンの近く、洗濯物の近くなど倒れたり、落ちたりして火災・けがの原因になります)
- 風呂場など、水気や湿度の多いところでは使用しないで下さい。火災・感電の原因となります。
- 器具を改造しないで下さい。火災・感電の原因となります。

注意

- ランプの交換やお手入れの際は、電源プラグを抜きしばらくしてから行って下さい。点灯中や消灯直後にランプ及びランプ周辺にさわるとやけどの原因になります。
- 表示された定格電圧 (AC100V) 以外で使用しないで下さい。火災・感電の原因となります。
- 電源プラグは、濡れた手で抜き差ししないで下さい。感電の原因となります。
- 電源プラグを抜くときは、電源コードを持たずに必ず先端の電源プラグを持って引き抜いて下さい。(感電やショートして発火することがあります。火災・感電の原因となります。)
- ランプ交換の際には、本体表示及び取扱説明書にしたがって指定された消費電力以下のランプを使用して下さい。指定を超える消費電力 (ワット数) のランプを使用すると火災の原因となります。
- 暖房器具、ガス器具等の真上やその付近の温度の高いところでは、使用しないで下さい。故障や発火、誤作動の原因になることがあります

定格	使用ランプ (市販のLEDランプと交換出来ます)	
使用電圧 AC100V	シャンデリア電球 E26 40W 付属ランプ	シャンデリア型LEDランプ (LDC5L) 推奨LEDランプ E26ソケット用 4W~6W 電球色

使い方・アームの動かし方

ガラスセードの高さを調節出来ます。  
好みの位置に調節して下さい。

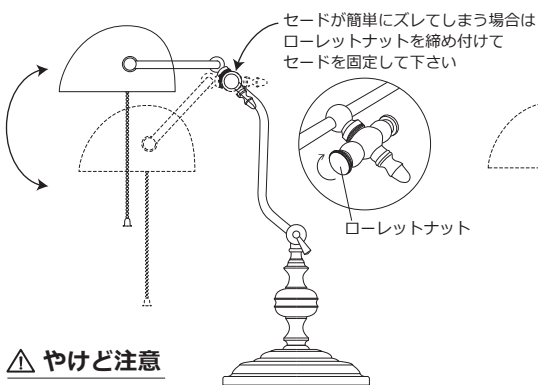

やけど注意

必ず消灯してガラスセードの温度が下がってから作業して下さい。

組み立て動画  
はこちら→

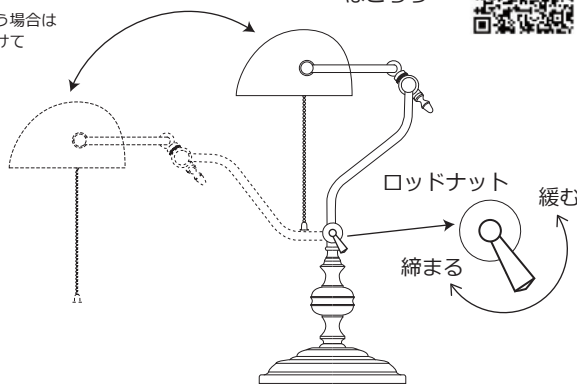

転倒注意

ロッドナットを緩めてアームを動かす際は注意。

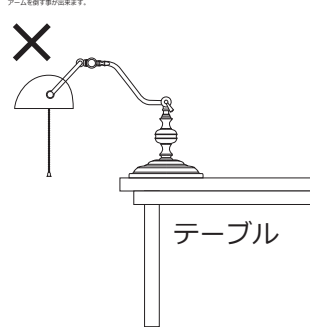

使い方・点灯方法と注意点

点灯と消灯

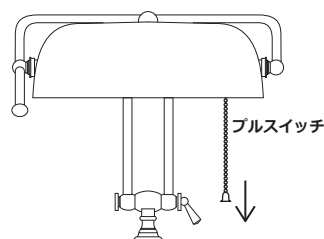

電源プラグをコンセントに差し込んで下さい

プルスイッチを下に引くことで  
ON/OFFを切り替えます。

ガラスセードが下がってしまう場合

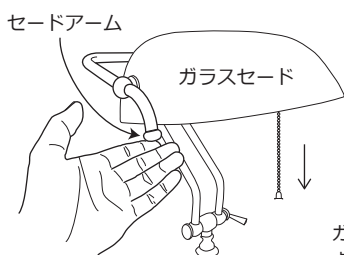

プルスイッチを引くとセードが下がってしまう場合はセードアームに手を添えてセードを支えながらスイッチを引いてください。

やけど注意

ガラスセードには直接手を触れないで下さい。点灯後は高温になっています。

ランプの交換について

ランプは器具表示のシャンデリア電球40W(ワット)に交換頂くか市販の電球型LEDランプにも交換可能です。

やけど注意

必ず電源を切って、ランプの温度が下がってから作業して下さい。

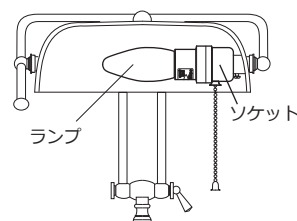

電球の取り付け方

ランプをソケット時計回りにねじりランプを取付ます。ねじ込みすぎるとランプの破損の原因になります。

電球の外しかた

ランプをソケットから逆時計回りにねじりランプを外します。

お手入れについて

「真鍮クリア仕上げ」の製品は本体の真鍮表面に変色を防止するクリアコートをした仕上げです。お手入れはクリアコートを傷めないように柔らかい布で乾拭きして頂くか、薄めた中性洗剤で汚れを拭き取って下さい。水洗いは厳禁です。アンティーク調の「古色仕上げ」のタイプも同様のお手入れで結構です。「真鍮クリア仕上げ」は美しい金色を維持してくれますが、長年のご使用とともに黒っぽい斑点のような変色が表面に現れることがあります。この変色は真鍮製品の特徴でもありますので、異常ではありません。本格的な真鍮製品の味わいとしてご理解ください。 GORIKI ISLAND

本製品の保証および  
免責事項について

本製品の保証について

- 保証期間は商品のお買い上げ日より1年間とします。
- 保守期間中に正常な使用状態において、万一製造上に起因する故障が生じた場合は、当社にて無償で修理します。