

ins-PIA-WALL-2002

ピアノライトWALL シリーズ

お客様へ お買い上げ有り難うございます。ご使用前にお読みのうえ、正しくお使いください。  
本冊子は必ず保管してください。

### 各部の名称・付属品

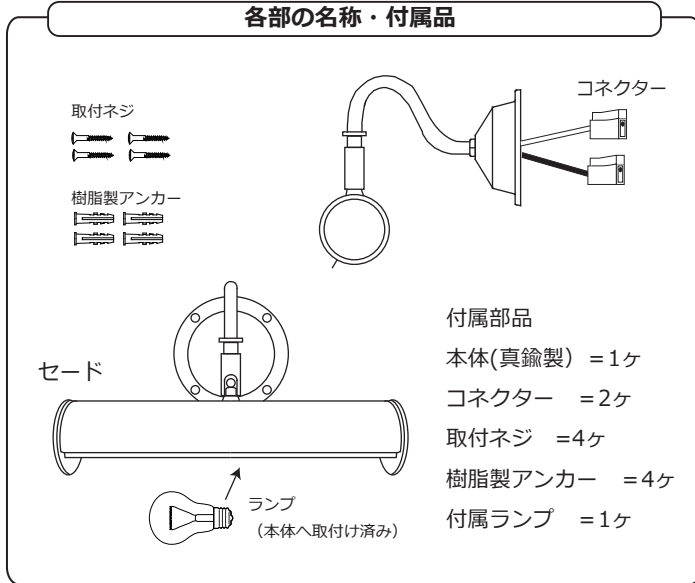

### 警告

- 器具を改造したり部品交換をしないでください。火災・感電・落下によるけがの原因となります。
- ランプは器具表示の物を使用してください。間違った種類、ワット数のランプを使用すると火災の原因となります。
- 異常を感じた場合、速やかに電源を切ってください。工事店、販売店にご相談ください。
- 器具や電球 (ランプ) を布や燃えやすいもので覆わないで下さい。火災、感電の原因となります。

### 注意

- 本体の取付、取外しは、工事店、販売店に依頼してください。
- 点灯中や消灯直後のランプにさわらないでください。ランプやその周辺が加熱しておりやけどの原因となります。
- 器具の近くにストーブなど、温度の高くなる物を置かないでください。火災の原因となります。
- 市販のLEDにランプを交換される際、壁スイッチがホタルスイッチ等のオフライト付きの場合、不点灯や点滅等の不具合が発生する場合があります。LEDランプに交換される場合は、お使いの壁スイッチに適合するLED電球に交換をお願い致します。

### 屋内用

室内専用の照明器具です。屋外では軒下であっても設置不可

定格	使用ランプ (市販のLEDランプと交換出来ます)	
使用電圧 AC100V	ミニクリプトン電球 E17 40W 付属ランプ	ミニ電球型LEDランプ(LDA4L) 推奨LEDランプ E17ソケット用 4W~6W 電球色

### 取付・施工方法

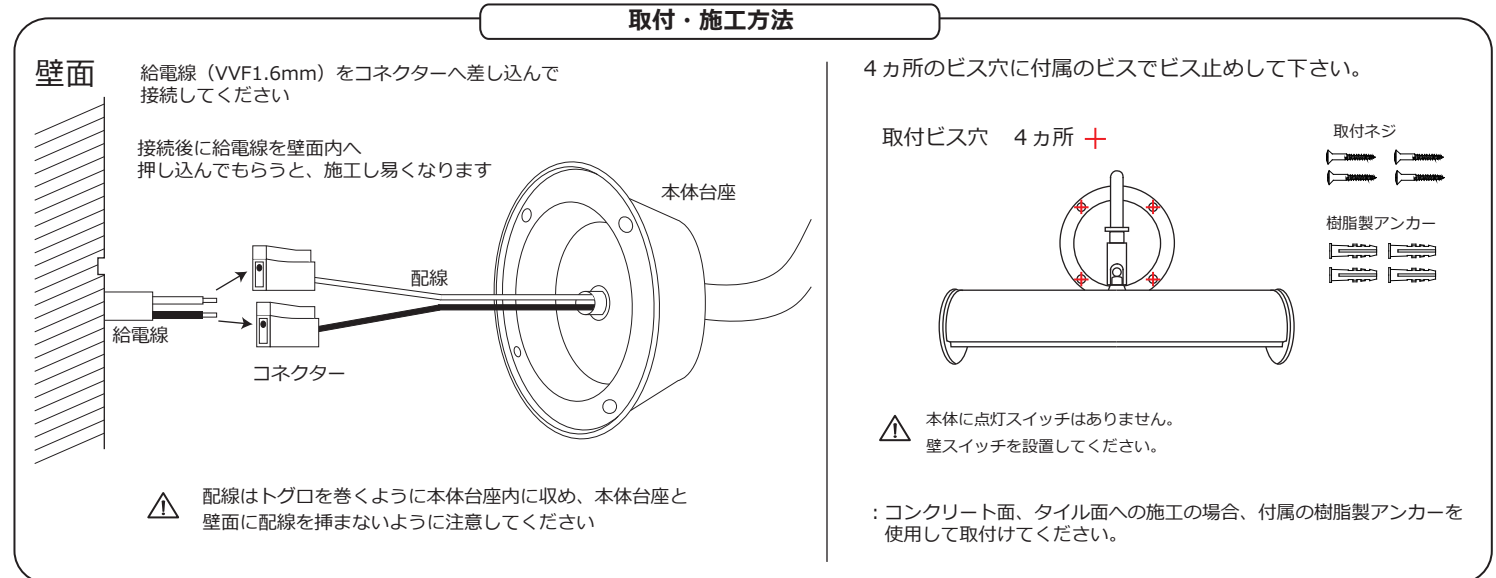

### 使い方・セードの動かし方

#### △ やけど注意

必ず消灯してセードの温度が下がってから作業して下さい。

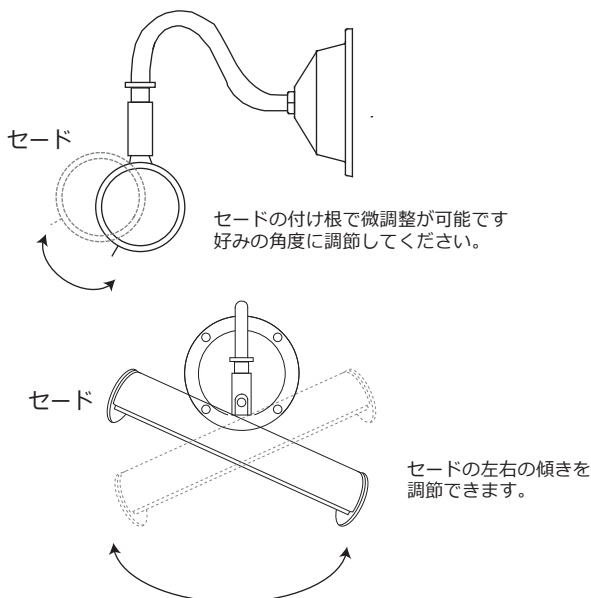

### ランプの交換について

ランプは器具表示のミニクリプトン電球40W(ワット)に交換頂くか市販のミニ電球型LEDランプ (E17ソケット用) にも交換可能です。

#### △ やけど注意

必ず電源を切って、ランプの温度が下がってから作業して下さい。

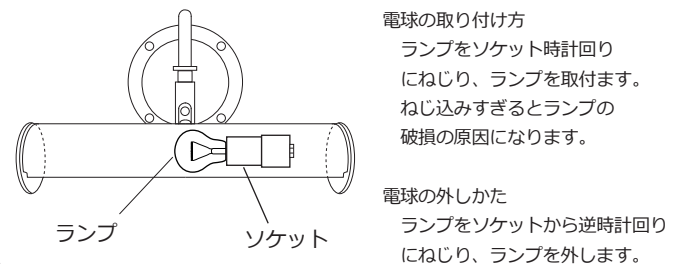

### お手入れについて

「真鍮クリア仕上げ」の製品は本体の真鍮表面に变色を防止するクリアコートをした仕上げです。お手入れはクリアコートを傷めないように柔らかい布で乾拭きして頂くか、薄めた中性洗剤で汚れを拭き取して下さい。水洗いは厳禁です。アンティーク調の「古色仕上げ」のタイプも同様のお手入れで結構です。「真鍮クリア仕上げ」は美しい金色を維持してくれますが、長年のご使用とともに黒っぽい斑点のような变色が表面に現れることがあります。この变色は真鍮製品の特徴でもありますので、異常ではありません。本格的な真鍮製品の味わいとしてご理解ください。 **GORIKI ISLAND**